



**Ausstattungssatz, Beladeplan
und Typenblatt für
Abrollbehälter-Pritsche
(AB-PR)**



Metallbau Schneider / Logiroll
Am Bonnerord 6
36358 Herbstein



AB-Pritsche

Fahrzeug - Fachaustattung nach DIN 14800

Grp.-/ Pos.-Nr	Ausstattungsgegenstand	Anzahl	Spezifikation	Bemerkungen
0	Fahrzeug-Ausstattung			
0.1	Aluminium-Container für Überwurfnetze	1		
0.2	Überwurfnetze	2		Maschenweite ca. 30mm
0.3	Spanngurte	2		
1	Schutzkleidung Schutzgerät			
2	Löschgerät			
3	Schläuche, Armaturen und Zubehör			
4	Rettungsgerät			
5	Sanitäts- und Wiederbelebungsgerät			
6	Beleuchtungs-, Signal- und Fernmeldegerät			
7	Arbeitsgerät			
8	Handwerkzeug und Messgerät			
9	Sondergerät			



Abrollbehälter Pritsche

AB-PR

Fristen

Hauptuntersuchung (HU):	Monate
Abgasuntersuchung (AU):	Monate
Prüfung DGUV - Regel 114-010 :	12 Monate

* ggf. Landesspezifische Regelungen für Fahrzeuge des Brand- und Katastrophenschutzes

Ausstattung

- 1 Aluminium-Container für Überwurfnetze
- 2 Überwurfnetze mit Maschenweite ca. 30mm

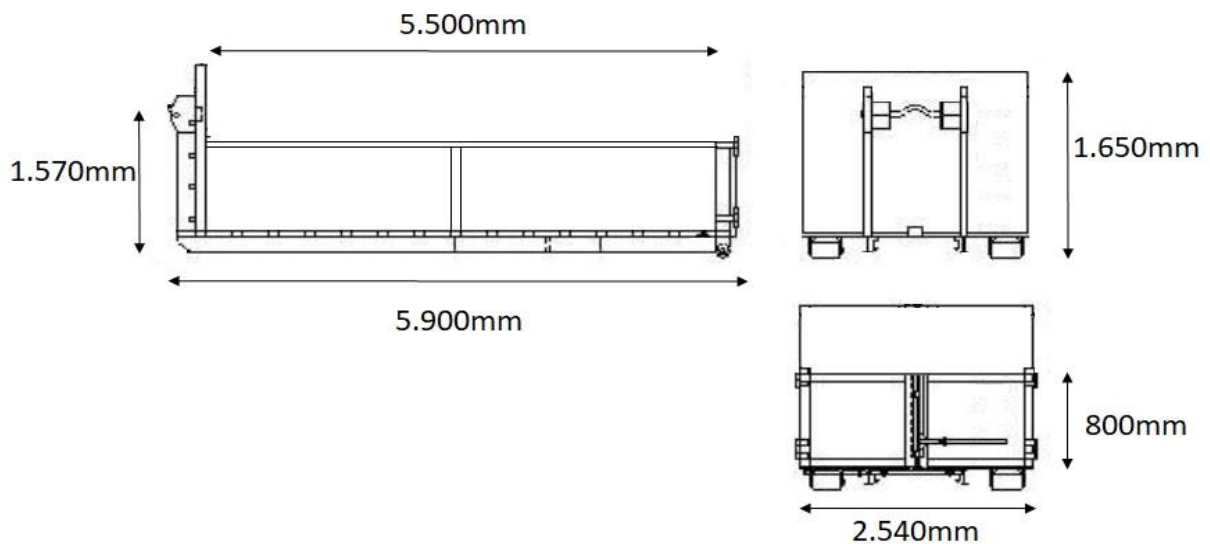

logiroll
www.logiroll.de

Metallbau Schneider / Logiroll
Am Bonnerod 6
36358 Herbstein