



Bundesamt
für Bevölkerungsschutz
und Katastrophenhilfe

Loschgruppenfahrzeug Katastrophenschutz (LF-KatS) mit Aufbau Fa. Empl

Begleitheft



Stand
August 2024

Gültig für LF-KatS, Aufbau Fa. Empl.

Beschaffungsmaßnahme BM 00879 (0874/19)



BBK. Gemeinsam handeln. Sicher leben.

.. Löschgruppenfahrzeug Katastrophenschutz (LF-KatS) mit Aufbau Fa. Empl

Beschaffungsmaßnahme BM 00879 (0874/19)

Begleitheft

Autor: Marco Schramm

Bildnachweis: Deckblatt und Typenblatt BBK III.5

Fahrzeugzeichnungen : Fa. Empl

Ausgabe: 01

Stand: Aug. 2024

Anderungen:

Inhaltsverzeichnis

Inhaltsverzeichnis.....	3
1. Ausstattungssatz.....	4
2. Lieferantenverzeichnis.....	12
3. Beladeplan.....	14
4. Typenblatt LF-KatS Aufbau Empl.....	27

1. Ausstattungssatz

lfd. Nr.	Artikel	Anzahl	Spezifikation/ Bemerkungen	Lieferant
I	Fahrzeugausstattung			
I.1	Fahrzeugschlüssel ohne Fernbedienung	3		A
I.2	Schlüssel für Diesel-Fahrzeugtank	2		A
I.3	Schlüssel für Ad Blue Tank	2		A
I.4	Schlüssel für Geräteraum-Rollladen	3		A
I.5	Schlüssel für Vorhängeschloss	2	für Batterie-Trennschalter Fahrzeug	
I.6	Bedienungsanleitung Fahrzeug in Tasche	1		A
I.7	Bedienungsanleitung Aufbau in Ordner	1		A
I.8	KFZ-Verbandkasten	1	DIN 13164	A
I.9	Warndreieck nach StVZO	3		A
I.10	Warnleuchte nach StVZO	3	mit Batterien	A
I.11	Ersatzrad	1	mit Entnahmevorrichtung	A
I.12	Fahrgestellwerkzeug, typgebunden	1	in Rolltasche	A
I.13	Maulschlüssel SW30	1	für Ersatzradentnahme	A
I.14	Steckschlüssel S27 + SW30	1	für Kipphydraulik + Radmutter	A
I.15	Wagenheber hydr. + Holz-Unterlegplatte	1		A
I.16	Kabel, 24V, Starthilfekabel	1	beidseitig Nato-Stecker, 6m lang	A
I.17	Kabel, 24V, Starthilfekabel	1	Polzangen + 1 x Nato-Stecker, 6 m lang	A
I.18	Reifenfullarmatur	1	mit Manometer (in Tasche)	A
I.19	Reifenfull- und Druckluftverb.-schlauch	1	mindestens. 4 m lang (in Tasche)	A
I.20	Druckluftkupplungskopf „Vorrat“	1	rot (in Tasche)	A
I.21	Druckluftkupplungskopf „Bremse“	1	Gelb (in Tasche)	A
I.22	Abschleppstange	1	DIN 74054, mit Zugöse 40	A
I.23	Abschleppseil, Draht, 16 mm	1	mit rotem Warntuch 200 x 200 mm	A
I.24	Ersatzglühlampen und -sicherungen	1	1 Satz	A

lfd. Nr.	Artikel	Anzahl	Spezifikation/ Bemerkungen	Lieferant
I.25	Gleitschutzketten	4	BWB-TL-2540-002, mit Schnellmontageeinrichtung	A
I.26	Flaggensatz	1	je 1 x in blau, gelb, grün, rot (in Tasche)	F
I.27	Kraftstoffkanister 20 Liter	2	DIN 7274-1, für Diesel	A
I.28	Ausgusstutzen / Einfülltrichter, flexibel	1	für Kraftstoffkanister	A
I.29	Unterlegkeil	2	DIN 76051-1	A
I.30	Anschlussleitung Fahrzeug 230 V	1	Leitung passend zum Fahrzeug und 230V Stecker IP 768	A
I.31	Anschlussleitung Gerätehaus 230 V	1	Leitung passend zum Fahrzeug und Ende offen (Gerätehausmontage)	A

II Fachausstattung nach DIN 14530 Teil 8				
II.1 Schutzkleidung und Schutzgerät				
II.1.1	Warnkleidung (Weste)	9	DIN EN 471	J
II.1.2	Atemschutzgerät Überdruck	4	DIN EN 137, in der für die Feuerwehr anerkannten Ausführung	G
II.1.3	Atemanschluss (Vollmaske), Überdruck	9	DIN EN 136, in der für die Feuerwehr anerkannten Ausführung	G
II.1.4	Kombinationsfilter A2B2E2K2P3	9	DIN EN 14387	G
II.1.5	Atemschutzüberwachungssystem	1	komplett mit Zubehör	G
II.1.6	Schutzhose (Form C) für Benutzer von handgeführten Kettensagen, Schutzklasse 1	2	DIN EN 381-5, in zwei unterschiedlichen Größen (54 + 62)	D
II.1.7	Schutzjacke für Benutzer von handgeführten Kettensagen, Schutzklasse 1	2	DIN EN 381-5, in zwei unterschiedlichen Größen (54 + 62)	K
II.1.8	Schutzhelm für Benutzer von handgeführten Kettensagen	2	GUV-V C 51, mit Gesichts- und Gehörschutz nach DIN EN 352, DIN EN 397, DIN EN 1731	R
II.1.9	Filtergerät mit Haube (Fluchthaube)	2	DIN EN 403	G
II.1.10	Wathose, mineralölbeständig, mit angearbeiteten Schutzschuhen	3	DIN EN ISO 20345, je 1 x in Schuhgröße 40, 43, 46, Ausführung S5 HRO	Q
II.1.11	Feuerwehrgurt	6	DIN 14927, je 1 x in Größe 0 - 5	K
II.1.12	Infektionsschutzhandschuhe (Karton) M	1	DIN EN 455, mind. 50 Paar	O
II.1.13	Infektionsschutzhandschuhe (Karton) XL	1	DIN EN 455, mind. 50 Paar	O
II.1.14	Halbmaske Waldbrand	10	Bestandteil Beladungssatz Waldbrand	G
II.1.15	Schutzbrille Waldbrand	3	Bestandteil Beladungssatz Waldbrand	S
II.2 Löschgerät				
II.2.1	Tragkraftspritze PFPN 10-1500, mit Abgasschlauch	1	DIN EN 14466, mit Ladestromversorgung	B
II.2.2	Tragkraftspritze, Fremdbetankungsset	1		B
II.2.3	Tragkraftspritze, Kraftstoffkanister			B
II.2.4	Tragkraftspritze, Werkzeugsatz		in Kunststoffkiste	B
II.2.5	tragbarer Feuerlöscher, mit 6 kg ABC-Loschpulver	1	DIN EN 3, Leistungsklasse mind. 21 A - 113 B	A
II.2.6	tragbarer Feuerlöscher mit 5 kg Kohlenstoffdioxid	1	DIN EN 3, Leistungsklasse mind. 89 B	A

II.2.7	Kombinationsschaumrohr M4/S4-B	1		C
II.2.8	Zumischer Z4 R	1	DIN 14384	C
II.2.9	Ansaugschlauch D 1500	1	DIN 14819	C
II.2.10	Schaummittelbehälter 20 Liter	6	DIN 14452, gefüllt mit für die Brandklasse B geeignetem Schaummittel	C
II.2.11	Feuerpatsche	2	Bestandteil Beladungssatz Waldbrand	H
II.3	Schläuche, Armaturen und Zubehör			
II.3.1	Druckschlauch B-75-5-KL 1-K	2	DIN 14811	M
II.3.2	Druckschlauch B-75-20-KL 1-K	30	DIN 14811	M
II.3.3	Druckschlauch C-42-15-KL 1-K	12	DIN 14811	M
II.3.4	Druckschlauch C-42-15-KL 1-K	2	DIN 14811, für die Einrichtung zur schnellen Wasserabgabe	M
II.3.5	Druckschlauch D 25-15-KL 1-K	5	Bestandteil Beladungssatz Waldbrand	M
II.3.6	Feuerlöschschlauch A-110-1500-K	6	DIN EN 14557, Saugschlauch	M
II.3.7	Saugkorb A	2	DIN 14362 -1	C
II.3.8	Saugschutzkorb A (Draht)	2		C
II.3.9	Standrohr 2B	1	DIN 14375 -1	C
II.3.10	Sammelstück A-3B	2	DIN 14355	C
II.3.11	Verteiler BV	3	DIN 14345, mit Übergangstück B-C	C
II.3.12	Verteiler C-DCD	1	Bestandteil Beladungssatz Waldbrand	C
II.3.13	Übergangsstück A-B	1	DIN 14343	C
II.3.14	Übergangsstück B-C	2	DIN 14342	C
II.3.15	Übergangsstück C-D	1	DIN 14341	C
II.3.16	Übergangsstück C-D	2	Bestandteil Beladungssatz Waldbrand	C
II.3.17	Hohlstrahlrohr mit Festkupplung B	2	DIN EN 15182-2, Durchflussmenge $Q \geq 400$ Liter/min	C
II.3.18	Stützkrummer SK	2	DIN 14368	C
II.3.19	Hohlstrahlrohr mit Festkupplung C	3	DIN EN 15182-2, Durchflussmenge $Q \leq 235$ Liter/min	C
II.3.20	Hohlstrahlrohr mit Festkupplung C	1	DIN EN 15182-2, Durchflussmenge $Q \leq 235$ Liter/min, für die Einrichtung zur schnellen Wasserabgabe	C
II.3.21	Hohlstrahlrohr D	3	Bestandteil Beladungssatz Waldbrand	C

II.3.22	Mehrzweckleine A 20	4	DIN 14920	H
II.3.23	Wickelbrett für Mehrzweckleine	4		A
II.3.24	Seilschlauchhalter SH 1600-H	4	DIN 14828	M
II.3.25	Schlauchbrücke 2B-H	3	DIN 14820-1	M
II.3.26	Schlauchtragekorb STK-C	4	DIN 14827-1	M
II.3.27	Schlauchtragekorb STK-B	2	DIN 14827-1	M
II.3.28	Tragekorb Waldbrand	1	Bestandteil Beladungssatz Waldbrand	M
II.3.29	Kupplungsschlüssel ABC	6	DIN 14822-2	C
II.3.30	Schlüssel B (für Überflurhydrant)	1	DIN 3223	C
II.3.31	Schlüssel C (für Unterflurhydrant)	1	DIN 3223	C
II.3.32	Schachthaken (Paar)	1	mit Kette	C
II.3.33	Druckbegrenzungsventil B	3	DIN 14380	C
II.3.34	Hebelschlauchbinde B	2		M
II.3.35	Schlauchabspernung B (Kugelhahn)	3		C
II.3.36	Systemtrenner	3	DIN 14346	C
II.3.37	Löschrucksack Waldbrand	2	Bestandteil Beladungssatz Waldbrand	H
II.4	Rettungsgerät			
II.4.1	Steckleiter vierteilig, 4-LM	1	DIN EN 1147 Beiblatt 1	H
II.4.2	Einsteckteil LME	1	DIN EN 1147 Beiblatt 1	H
II.4.3	Feuerwehreine FL 30-KF	4	DIN 14920	H
II.4.4	Feuerwehrmehrzweckbeutel mit Trageleine	4	DIN 14922, zur Aufnahme von lfd. Nr. II.4.3	H
II.5	Sanitäts- und Wiederbelebungsgerät			
II.5.1	Krankentrage N	1	DIN 13024-1	H
II.5.2	Tragetuch	1	DIN 1865-1	Q
II.5.3	Krankenhausdecke	1	ca. 1.900 mm x 1.400 mm (in Tasche)	H
II.5.4	Verbandkasten K	1	DIN 14142, einschließlich Beatmungshilfe	H
II.6	Beleuchtungs-, Signal- und Fernmeldegerät			
II.6.1	explosionssgeschützte Knickkopfleuchte	4	DIN 14649, in Kfz-Ladehalterung	A
II.6.2	Warndreieck nach StVZO	2	siehe lfd. Nr. I.7	A

II.6.3	Warnleuchte nach StVZO	2	siehe lfd. Nr. I.8	A
II.6.4	Verkehrswarngerät, mit beidseitigem Lichtaustritt	4	Signalscheibe mit einem Durchmesser von mind. 150 mm, mit Batterien	L
II.6.5	Anhaltstab, beleuchtet	1	beidseitig rot leuchtend, mit Batterien	H
II.6.6	Verkehrsleitkegel, voll reflektierend	4	ca. 500 mm hoch	L
II.6.7	Flutlichtstrahler, LED 230 V	2	IP 54, mit jeweils 10 m Anschlussleitung	B
II.6.8	Stativ mit Aufsteckzapfen C	1	auf mind. 3.500 mm ausziehbar, mit Sturmverspannung	B
II.6.9	Aufnahmebrücke für 2 Flutlichtstrahler	1	aufsteckbar auf Aufsteckzapfen C	B
II.6.10	Folienabsperriband (Karton)	1	ca. 500 m, rot-/weiß-gestreift	H
II.6.11	Absperr-/Stützstangen	6	aus Metall, ca. 1.200 mm lang	H
II.6.12	Handmegaphon	1		A
II.6.13	digitales Funkgerät MRT	1	mit Handbedienhörer im Fahrerhaus und im GR sowie 1 externes Kartenlesegerät	P
II.6.14	digitales Handfunkgerät HRT	5	mit Handmikrofon, 2 Akkus, 2 Gürtelclips und Antenne	P
II.6.15	Kfz-Ladegerät passiv-plus für HRT	1	mit Anschluss externe Antenne	P
II.6.16	Kfz-Ladegerät passiv für HRT	4		P
II.7	Arbeitsgerät			
II.7.1	Bindestrang	6	2 m lang, 8 mm Durchmesser	H
II.7.2	Einreißhaken OV	1	DIN 14851	H
II.7.3	Schuttmulde, Stahl	1	DIN 14060	H
II.7.4	Rundschlinge	1	DIN 1492-2, 4 m Nutzlänge, mit verschiebbarem Kantenschutz	H
II.7.5	Schäkel, ähnlich Form C, Nenngröße 3	2	DIN 82101, für eine Beanspruchung bis 100kN, verzinkt	A
II.7.6	Motorsäge mit Verbrennungsmotor, Schwertlänge ca. 400 mm, mit Doppelkanister für Kraftstoff/Kettenöl	1	DIN EN ISO 11681-1, einschließlich Kettenschutz, Ersatzkette, 2 Fall- /Spaltkeile aus Kunststoff und Werkzeugsatz	R
II.7.7	Tauchmotorpumpe TP 4/1	1	DIN 14425, mit Personenschutzschalter PRCD-S	N
II.7.8	Stromerzeuger, 5 kVA, mit Abgasschlauch	1	DIN EN 14685, einschließlich Betankungsset und Werkzeugsatz	B

II.7.9	Stromerzeuger, Kraftstoffkanister 20 Liter	1		B
II.7.10	Stromerzeuger, Fremdbetankungsset	1		B
II.7.11	Leitungsroller, 230 V	2	IP 54, Leitung 50 m lang, mit 3 Steckdosen	B
II.7.12	Fehlerstromschutzschalter PRCD-S, 230 V	1	IP 54, Leitung 0,8 m lang	B
II.7.13	Wiedehopfhacke	1	Bestandteil Beladungssatz Waldbrand	H
II.8	Handwerkzeug und Messgerät			
II.8.1	Verkehrsunfallkasten VUK	1	DIN 14880-13	H
II.8.2	Sperrwerkzeugkasten	1	DIN 14880-	H
II.8.3	Feuerwehr-Werkzeugkasten FWKa	1	DIN 14881	H
II.8.4	Multifunktionales Hebel-/Brechtwerkzeug ("Haligan-Tool")	1	ca. 750 mm lang, mit Kuhfuß, Querschneide und Dorn, Bedienungszugkraft mind. 2.500 N	H
II.8.5	Feuerwehrraxt FA	1	DIN 14900	H
II.8.6	Spalthammer	1		H
II.8.7	Werkzeugkasten, 5-teilig	1	Zur individuellen Bestückung	H
II.8.8	Axt B2 SB-A	1	DIN 7294	H
II.8.9	Bügelsäge B	1	DIN 20142	H
II.8.10	Bolzenschneider	1	Schneidleistung mind. 12 mm, isoliert nach DIN EN 60900	H
II.8.11	Spaten 850	1	DIN 20127, mit Griffstiel CY 900	H
II.8.12	Dunghacke	1	mit Stiel, ca. 1.400 mm lang	H
II.8.13	Stechschaufel 5	1	DIN 20121, mit Stiel, ca. 1.300 mm lang	H
II.8.14	Stoßbesen	2	mit Stiel, ca. 1.400 mm lang	H
II.8.15	Wärmebildkamera	1	Mit Schutztasche, Karabinerhaken, Ersatzakku	E
II.9	Sondergerät			
II.9.1	Abgasschlauch	1	DIN 14572, passend zum Fahrzeug	A
II.9.2	Weithalskanister 20 Liter	2	Befüllt mit Ölbindemittel Typ IR	A

II.9.4	Arbeitsstellenscheinwerfer A, 24 V, Xenon	1	mit Handgriff und Spiralkabel	A
II.9.5	Faltbehälter, offen, 5.000 Liter	1	selbsttragend und selbstaufrechtend, mit 2 x A-Anschluss, Unterlegplane, Hubkolbenpumpe für Tragluftkring	I
II.9.6	Hygienebox, tragbar, in Euro-System-Kasten	1	mit B-Blindkupplung mit Wasserhahn, Handwaschpaste, Papierhandtüchern und Müllbeuteln, Halteklemmen Müllbeutel	A
II.9.7	Transportkiste Flutlichtstrahler	2	Empl, Aluminium, 2 Stk.	A
II.9.8	Transportkiste Motorsäge	1	Aluminium	A

2. Lieferantenverzeichnis

A EMPL Fahrzeugwerk GmbH Deutschland

Josef-Empl-Straße 1
D-06895 Zahna-Elster
Telefon: 0 35383/601-0

<https://www.empl.de>

B Albert Ziegler GmbH

Memminger Straße 28
89537 Giengen/Brenz
Telefon: 0 73 22 / 9 51 – 0
Telefax: 0 73 22 / 9 51 – 2 11
info@ziegler.de

C AWG Fittings GmbH

Bergstraße 25
89177 Ballendorf
Telefon: 0 73 40 / 91 88 98 - 0
Telefax: 0 73 40 / 91 88 98 – 299
awg-info@idexcorp.com

D BTL Brandschutz Technik GmbH Leipzig

Kastanienallee 13
06184 Kabelsketal
Telefon: 0 34 605 / 41 64 00
Telefax: 0 34 605 / 41 64 99
mail@btl-brandschutz.de

E Carl Henkel GmbH & Co. KG

Artur-Ladebeck-Straße 192
33647 Bielefeld
Telefon: 05 21 / 9 42 86 – 0
Telefax: 05 21 / 44 34 80
info@carl-henkel.de

F CFG-Signale

Heimbachstraße 53 a
55743 Idar-Oberstein
Telefon: 0 67 84 / 12 04
Telefax: 0 67 84 / 98 01 04
cfg-signale@web.de

G Dräger Safety AG & Co. KGaA

Europapark Fichtenhain B5
47807 Krefeld
Telefon: 0 21 51 / 37 35 0
info@draeger.com

H Donges GmbH & Co. KG

Donges-Str. 1
42929 Wermelskirchen
Telefon: 0 21 29 / 97 56 0
Telefax: : 0 21 29 / 97 56 199
info@doenges-online.de

I Falt Silo

Am Hasselt 3
24576 Bad Bramstedt
Telefon: 0 41 92 / 39 81
Telefax: 0 41 92 / 44 77
info@faltsilo.de

J Funke GmbH

Carl-Fuhr Str. 22
42579 Heiligenhaus
Telefon: 0 20 56 / 58 57 90
Telefax: 0 20 56 / 58 57 989
info@funke-technik.de

K Fritz Raschel Feuerschutz GmbH

Direktor-Haberl-Str. 6
87760 Lachen Großmannshofen
Telefon: 0 83 31 / 49 05 00
info@raschel.de

L G.B.S. Handelsgesellschaft mbH

Im Preussenpark 2
14974 Ludwigsfelde
Telefon: 0 3378 / 86 98 0
Telefax: 0 3378 / 86 98 50
info@gbs-brandschutz.de

M Jakob Eschbach GmbH

Unterm Ohmberg 7
34431 Marsberg
Telefon: 0 29 92 / 6 06 - 0
Telefax: 0 29 92 / 6 06 – 46
info@jakob-eschbach.de

- N Mast Pumpen GmbH**
Mörkestraße 1
73773 Aichwald
Telefon: 07 11 / 93 67 04 – 0
Telefax: 07 11 / 93 67 04 – 30
info@mast-pumpen.de
- O Meier Medizintechnik GmbH & Co KG**
Friedewalder Str. 22
32469 Petershagen
Telefon: 0 57 04 / 16 73 01
Telefax: 0 57 04 / 16 73 02
info@meier-medizintechnik.de
- P Motorola GmbH**
Kemperplatz 1
10785 Berlin
Telefon: 0 30 / 66 86 - 0

www.motorolasolutions.com
- Q Quambusch Protect GmbH**
Hanroder Str. 15b
37235 Hessisch Lichtenau
Telefon: 0 56 02 / 93 70
Telefax: 0 56 02 / 93 71 00
info@quambusch.net
- R Stihl AG & Co. KG**
Robert-Bosch-Straße 13
64807 Dieburg
Telefon: 0 60 71 / 2 04 – 0

vertriebszentrale@stihl.de
- S UVEX Arbeitsschutz GmbH**
Wurzburger Str. 181 – 189
90766 Furth
Telefon: 0 91 1 / 97 36 0
Telefax: 0 91 1 / 97 36 17 60
safety@uvex.de

Gewährleistung:

Fahrgestell und Aufbau:	24 Monate ab Fahrzeug-Erstzulassung
Ausstattung:	24 Monate ab Fahrzeug-Erstzulassung

3. Beladeplan

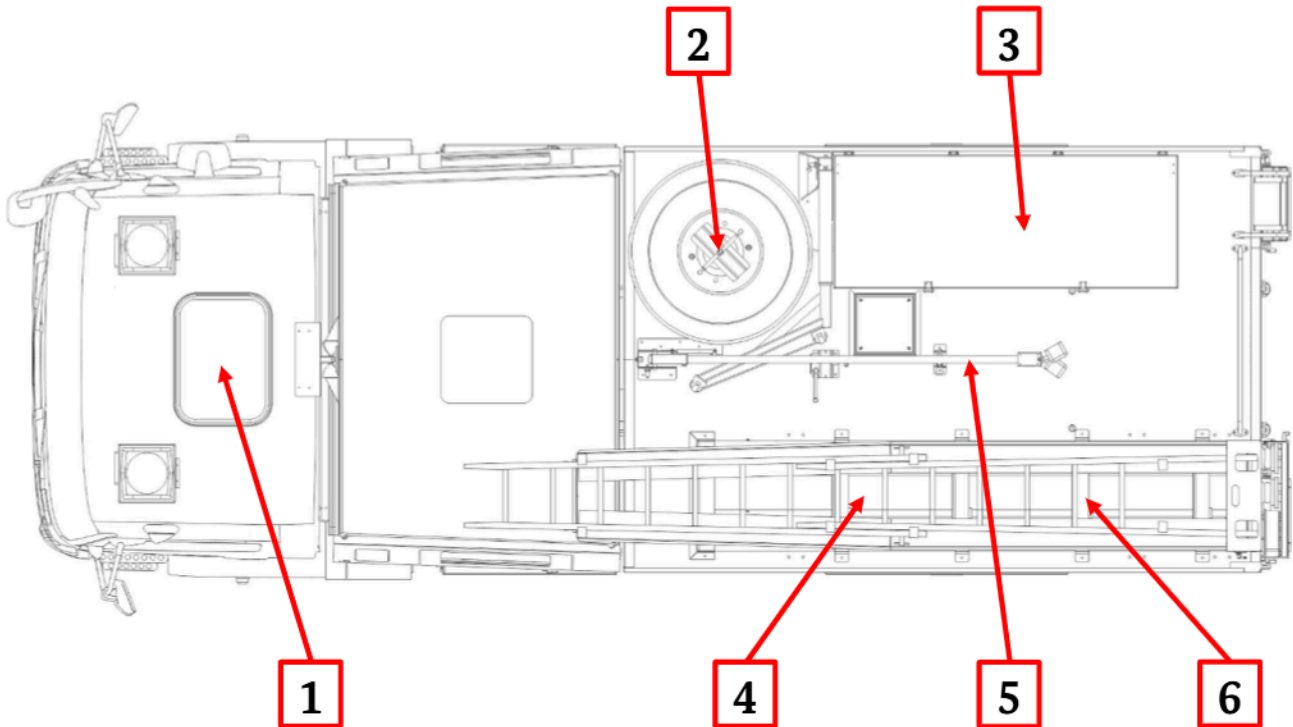

Unterbringung	Anzahl	Ausstattungsgegenstand
1 Fahrerkabine	1	Suchscheinwerfer A, 24 V, LED
	1	Navigationsgerät mit Rückfahrkamerafunktion
	1	Durchsagemikrofon
	1	Diktiergerät für automatische Durchsagewiederholungen
	1	Unfalldatenschreiber (UDS), Handauslösung
	1	Display „pump and roll“ Funktion (Pumpendruck + Wasservorrat)
	1	Handbedienhörer digitales Funkgerät MRT
	1	SIM Kartenfach incl. Adapter für MRT
	1	Kfz-Ladegerät passiv-plus für HRT (mit externer Antenne)
	1	Kfz-Ladegerät passiv für HRT
	2	digitales Handfunkgerät HRT mit Handmikrofon
	1	KFZ-Ladegerät für explosionsgeschützte Knickkopfleuchte
	1	explosionsgeschützte Knickkopfleuchte
	1	KFZ-Ladegerät für Wärmebildkamera

1		1	Wärmebildkamera incl. Ersatz Akku und Schutztasche mit Trageeinrichtung
		1	Kunststoffbox für Zubehör Wärmebildkamera
		1	Handmegaphon
	Fahrertür	1	Warnkleidung (Weste)
		1	Warndreieck nach StVZO
	Fahrzeughimmel, Ablage rechts	1	Bedienungsanleitung, & Serviceheft Fahrzeug in Tasche
	Fahrzeughimmel, links	1	Radio (UKW + DAB)
	Dokumentenbox	1	Bedienungsanleitung Aufbau, im Ordner
		1	Navigationsgerät Zubehör (USB-Kabel, SD-Karte)
	Regal Rückwand	2	Atemanschluss Vollmaske Überdruck
		2	Kombinationsfilter für Vollmaske A2B2E2K2HgP3 R D
	Beifahrertür	1	Warnkleidung (Weste)
1		KFZ-Verbandtasche	
Fußraum	2	Fußmatte (Fahrer und Beifahrer)	
2	Reserverad	1	Reserverad (mit Abdeckplane und Hebereinrichtung)
		1	Entnahmeeinrichtung/ Wunsche Reserverad
3	Dachkasten	3	Schlauchbrücke 2B-H
		1	Faltbehälter für Löschwasser, 5000l, mit 2 x A-Anschluss
		1	Faltbehälter Zubehör: 1 x Unterlegplane, 1 x Handluftpumpe
			Rundschlinge 2to, zum Wunschen des 5000l Faltbehälters
		1	Abgasschlauch Fahrzeug
4	Linke Dachseite	1	Steckleiter vierteilig, 4-LM
		1	Einsteckteil LME (in der Steckleiter montiert)
5	Mitte Dach	1	Flutlichtmast, klappbar, 24 V; 2 Leuchteinheiten
6	Leerrohre unter der Steckleiterhalterung	6	Saugschlauch A-110-1500-K
		1	Saugkorb A, gekuppelt an Saugschlauch

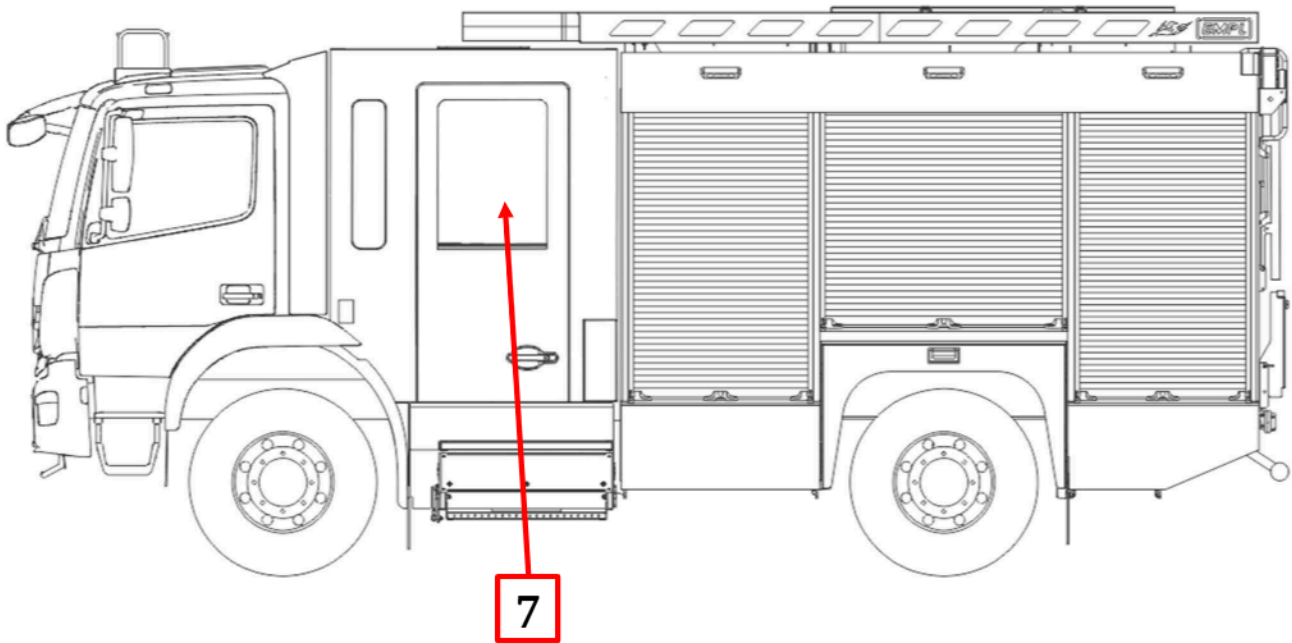

Unterbringung		Anzahl	Ausstattungsgegenstand
7	Mannschaftsraum	7	Warnkleidung (Weste)
		2	Atemschutzgerät Überdruck, bestehend aus Tragplatte mit Druckminderer, Lungenautomat Überdruck, Atemluftflasche Stahl, 6 Liter
		7	Atemanschluss Vollmaske Überdruck
		7	Kombinationsfilter für Vollmaske A2B2E2K2HgP3 R D
		2	Fluchthaube (Dräger „Parat“)
		3	KFZ-Ladegerät für explosionsgeschützte Knickkopfleuchte
		3	explosionsgeschützte Knickkopfleuchte
		3	Kfz-Ladegerät passiv für HRT
		3	digitales Handfunkgerät HRT mit Handmikrofon
		1	Infektionsschutzhandschuhe (Karton) M
		1	Infektionsschutzhandschuhe (Karton) XL
		3	Feuerwehreine FL 30-KF in Feuerwehrmehrzweckbeutel mit Trageleine
		1	Anhaltestab, einseitig beleuchtet
		Vordere Sitzbank	4
1	Flaggensatz, Kolonnenfahrt		

		2	Abdeckplane, Fahrerhaus, Wetterschutz gekipptes Fahrerhaus
7	Hintere linke Sitzbank	2	Warndreieck nach StVZO
		3	Warnleuchte nach StVZO
		1	Box mit Ersatzglühlampen und Sicherungen
		1	Fahrgestellwerkzeug, typgebunden, bestehend aus - Wechselschraubenzieher mit 3 Einsätzen (Schlitz, Kreuz, Torx) - Maulschlüssel 10 + 13
		1	Maulschlüssel SW 30 (für Ersatzradentnahme)
		1	Steckschlüssel SW27
		1	Steckschlüssel SW30
		1	Wagenheber, hydraulisch
		1	Unterlegplatte für Wagenheber
		1	Hebel für Kipphydraulik und Wagenheber
		1	Reifenfullarmatur (in Schutztasche)
		1	Reifenfull- und Druckluftschlauch, mind. 4m lang (in Schutztasche)
		1	Druckluftkupplungskopf „Vorrat“ rot (in Schutztasche)
		1	Druckluftkupplungskopf „Bremse“ gelb (in Schutztasche)
		1	Starthilfekabel, 24V, beidseitig NATO-Stecker, mit aufsteckbarer Doppelkupplung unverlierbar, 6m
		1	Starthilfekabel, 24V, Batterie-Polzangen auf NATO-Stecker, 6m
		1	Adapter Anhängersteckdose (12V) 13-polig auf 7-polig
		1	Adapter Anhängersteckdose (24V) 15-polig auf 2 x 7-polig mit Halter
		1	Stütze für abgekipptes Fahrerhaus
			Hintere linke Sitzbank
		1	Anschlussleitung Gerätehaus 230 V, einseitig offenes Kabelende (für Festmontage im Gerätehaus)
		1	Personenschutz-Zwischenstecker PRCD-S 230V
		6	Feuerwehrgurt (je 1 x Gr. 0, Gr. 1; Gr. 2; Gr. 3; Gr. 4, Gr. 5)
		1	Einmal-Krankenhausdecke

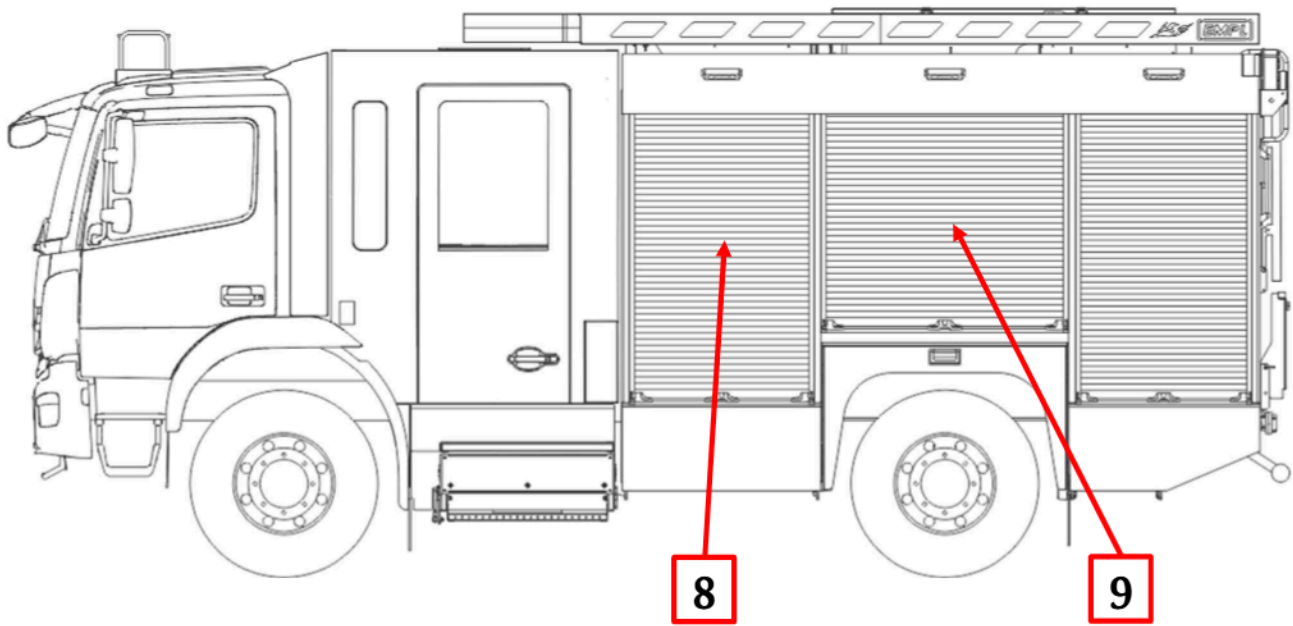

Unterbringung		Anzahl	Ausstattungsgegenstand
8	Geräteraum 1	2	Kunststoffbox, leer, zur individuellen Bestückung
		1	Trenntransformator (hinter Kunststoffboxen, fest eingebaut)
		1	Krankentrage K
		1	Tragetuch
		1	Laderegler für TS-Batterie mit Spiralkabel (fest eingebaut)
		1	Tragkraftspritze PFPN 10-1500, Ziegler UltraPower4
		1	Abgasschlauch für TS
		1	Werkzeugsatz für TS in grauer Kunststoffbox
		1	Schlauch für Kanisterbetankung TS
		1	Kanister 20 Liter, Benzin, für TS
		1	Standrohr 2 B
		1	Schlüssel B (für Überflurhydrant)
		1	Schlüssel C (für Unterflurhydrant)
		1	Paar Schachthaken (mit Kette)
		1	Werkzeugkasten (leer)
		2	Kupplungsschlüssel ABC
1	Abschleppstange		

8	Kunststoffbox „Saugstelle“	1	Kunststoffbox „Saugstelle“ mit folgendem Inhalt:
			Druckschlauch B 75-5
		1	Saugkorb A
		1	Saugschutzkorb A
		2	Mehrzweckleine A 20-K auf Wickelbretter
		2	Kupplungsschlüssel ABC
	Tieffach	2	Druckbegrenzungsventil B
		1	Sperrwerkzeugkasten
		1	Handwerkzeugkasten DIN 14881
9	Geräteraum 3	3	Wathose, (Schuhgröße 40, 43, 46)
		1	Wiedehopf Hacke
		6	Schaummittelbehälter 20 Liter
	Schlauchtragekorb STK B	2	Tragekorb STK-B, bestückt mit:
		4	- Druckschlauch B75-20 (je Tragekorb 2 Stück)
	Schlauchtragekorb STK C	3	Tragekorbe STK-C, bestückt mit.
		9	- Druckschlauch C42-15 (je Tragekorb 3 Stück)
	Schlauchtragekorb Waldbrand	1	Tragekorb Waldbrand, bestückt mit:
		3	- Druckschlauch D 25-15
		3	- Hohlstrahlrohr D
		1	- Verteiler C-DDD

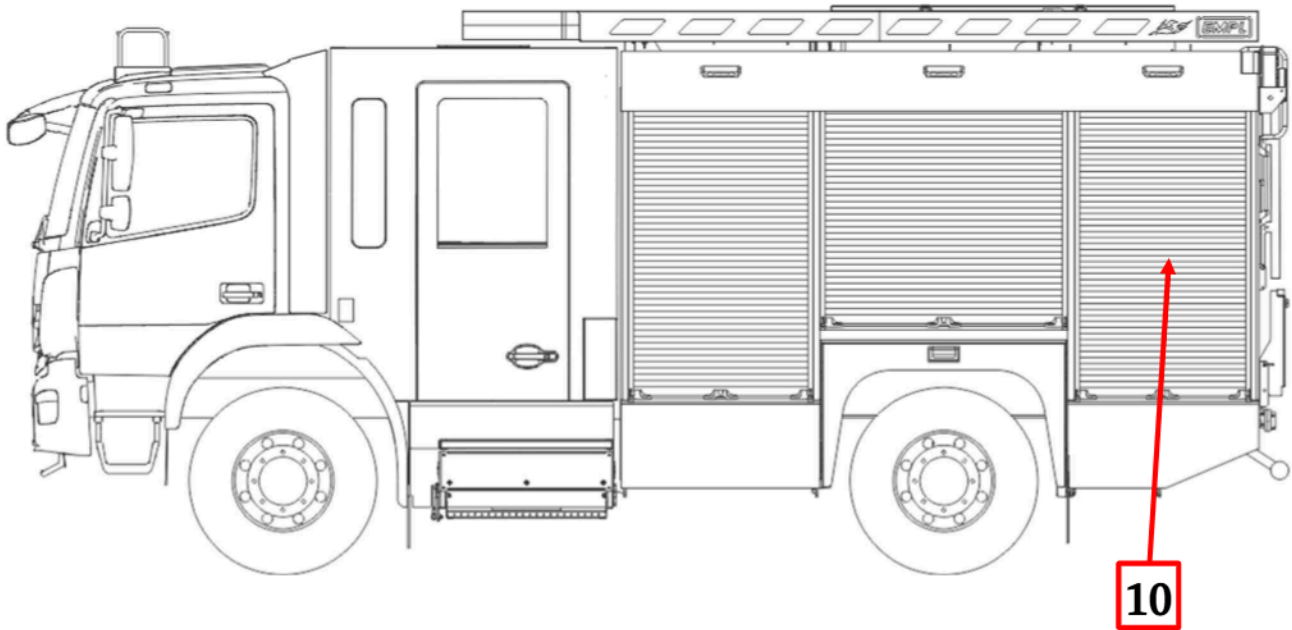

Unterbringung		Anzahl	Ausstattungsgegenstand
10	Geräteraum 5	1	Verteiler BV (mit Übergangsstück B-C unverlierbar)
		1	Zumischer Z4 R
		1	Rundschlinge, 4 t, 4m, mit verschiebbarem Kantenschutz
		2	Schakel C3, 100kN
		1	Druckschlauch B 75-5
		3	Systemtrenner B-FW
		1	Ansaugschlauch Schaummittel D 1500
		1	Kombinationsschaumrohr M4/ S4-B
		1	Kugelhahn B
		1	Druckbegrenzungsventil B
		2	Sammelstücke A-3B
		1	Verkehrsunfallkasten VUK
		1	Verbandskasten K, einschließlich Beatmungshilfe
		Kunststoffbox „Einsatzstellenhygiene“	1
1	- B-Blindkupplung mit Wasserhahn		
1	- Handwaschpaste		
1	- Handbürste		

10		1	- Spenderbox mit mindestens 500 Papierhandtüchern	
		1	- mind. 20 Müllsäcke, auf Rolle, ca. 60L, stabil,	
		2	- Klemmzange als Halter für Müllsäcke	
	Löschrucksäcke		2	Löschrucksack 20 Liter, mit Zubehör:
			2	- Fullschlauch mit Kupplung Gr. C, für Löschrucksack
			2	- Übergangsstück C-D, für Fullschlauch Löschrucksack
			10	Einmal-Halbmaske EN 149 (Waldbrand)
			3	Schutzbrille (Waldbrand)
			1	Saugschutzkorb A (Draht)
			2	Mehrzweckkleinen A 20-K auf Wickelbrett
			3	Seilschlauchhalter S, H 1600-H
			2	Hebelschlauchbinde B
			6	Bindestrang
Tieffach		1	Verteiler BV, mit Übergangsstück B-C, unverlierbar	
		1	Druckschlauch B 75-20	

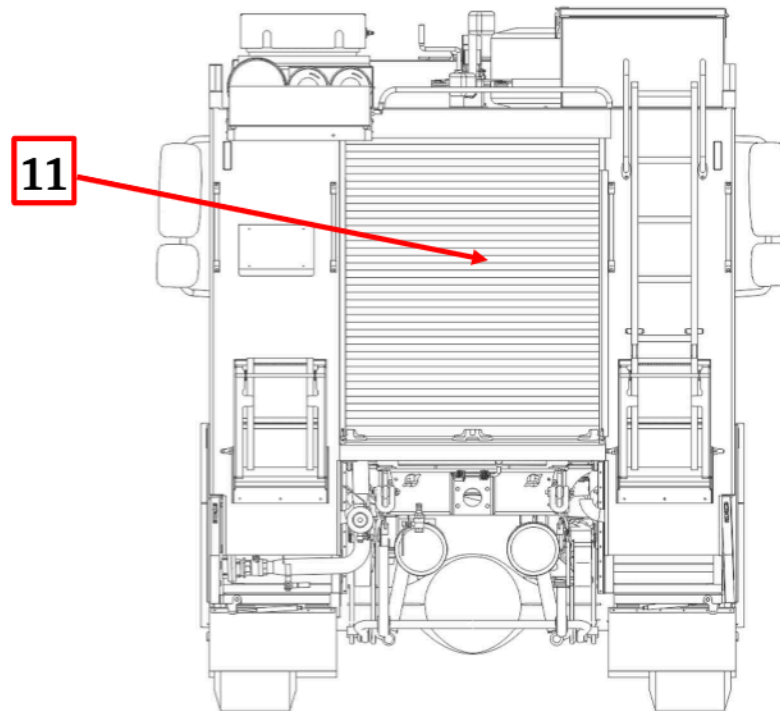

Unterbringung		Anzahl	Ausstattungsgegenstand
11	Gerateraum GR / Heck	5	Schlauchkassette, bestückt mit:
		15	- Druckschlauch B75-20 (je Kassette 3 Stück)
		1	Übergangsstück B-C (Halterung oben rechts)
		1	Übergangsstück B-C (Halterung vor Pumpe)
		1	Übergangsstück A-B (Halterung vor Pumpe)
		2	Kupplungsschlüssel ABC
		1	Kugelhahn B
		1	Atemschutzüberwachungstafel
		1	Atemschutzüberwachung, Zubehör

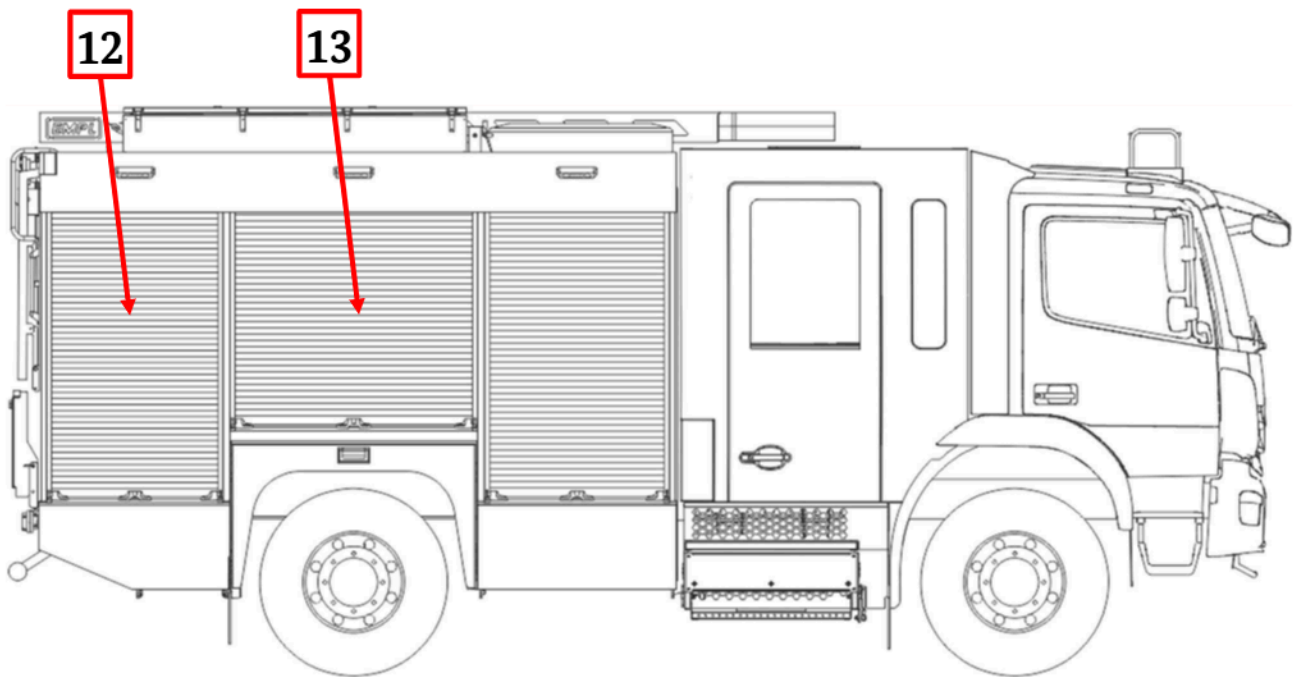

Unterbringung		Anzahl	Ausstattungsgegenstand
12	Geräteraum 6	2	Unterlegkeil
		9	Druckschläuche B 75-20
		2	Stützkrümmer SK
		3	Hohlstrahlrohre C
		2	Hohlstrahlrohre B
		1	Übergangsstück C-D
		2	Druckschläuche D 25-15
	Schnellangriff Druckschlauche C	1	Hohlstrahlrohr C („Schnellangriff“)
		2	Druckschläuche C 42-15 („Schnellangriff“)
	Tieffach	1	Verteiler BV mit Übergangsstück unverlierbar
1		Druckschlauch B 75-20	
13	Geräteraum 4	1	Einreißhaken OV
		1	Stechschaufel
		2	Stoßbesen
		2	Stiel Feuerpatsche
		2	Feuerpatsche (Unterteil) mit Klemmschraube
		1	Bügelsäge B

		1	Multifunktionales Hebel-/ Brechwerkzeug „Halligan-tool“
		1	Feuerwehr-Axt FA
		1	Spalthammer
		1	Tauchmotorpumpe TP 4/1 mit Personenschutzschalter PRCD
		1	Personenschutzschalter PRCD für Tauchpumpe TP 4/1
		1	Axt B 2 SB-A, 900mm
		1	Bolzenschneider, isoliert
		1	Spaten
		1	Dunghacke
		1	Mulde
		1	Tragbarer Feuerlöscher, 6kg, Pulver ABC
		1	Tragbarer Feuerlöscher mit 5 kg Kohlenstoffdioxid
		2	Weithalskanister mit Ölbindemittel Typ IR
		2	Atemschutzgerät Überdruck, bestehend aus Tragplatte mit Druckminderer, Lungenautomat Überdruck, Atemluftflasche Stahl, 6 Liter
		4	Ersatzflasche für Atemschutzgerät, Stahl, 6 Liter

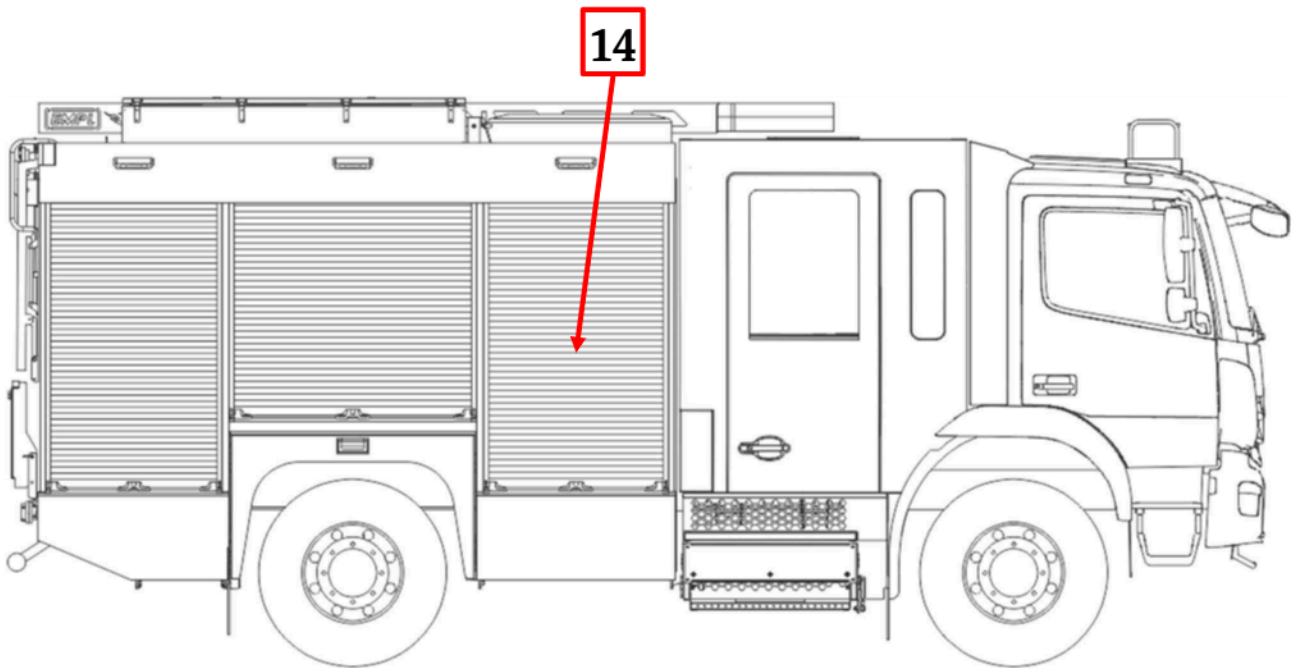

Unterbringung		Anzahl	Ausstattungsgegenstand
14	Geräteraum 2	1	Stativ 2015, ausziehbar
		6	Absperr-/ Stützstangen
		1	<u>Abschleppseil, Stahl</u>
		4	Verkehrsleitkegel 500
		2	Flutlichtstrahler für Stativ, LED
		1	Sturmverspannung
		2	Leitungsroller 230V, 50 m, IP 68
		1	Abgasschlauch für Stromerzeuger
		1	Aufnahmebrücke für zwei Flutlichtstrahler
		1	Schutzhelme für Betrieb Kettensäge
		1	Schnittschutzjacke, Gr. 54/56
		1	Schnittschutzhose, Gr. 54
		1	Schutzhelme für Betrieb Kettensäge
		1	Schnittschutzjacke, Gr. 62/64
		1	Schnittschutzhose, Gr. 62
		4	Verkehrswarngeräte (mit eingelegten Batterien)
2	Kraftstoffkanister Diesel, 20 Liter		

14		1	Kraftstoffkanister Benzin, 20 Liter (für Stromerzeuger)
		1	Doppelkanister Kettensäge
		1	Kettensäge mit Zubehör
		1	Ersatzkette für Kettensäge
		2	Fäll- und Spaltkeile, Kunststoff
		1	Flutlichtstrahler
		1	Erdanker Satz
	Tieffach	1	Folienabsperband, rot-/weiß-gestreift, im Karton, ca. 500m
		1	Ausgussstützen / Einfülltrichter, flexibel für Kraftstoffkanister 20 Liter
		1	Stromerzeuger, 5 kVA
		1	Stromerzeuger Zubehör: - Rolltasche mit Werkzeug - Betankungsschlauch

4. Typenblatt LF-KatS Aufbau Empl

„Löschgruppenfahrzeug für den Katastrophenschutz (LF-KatS) Aufbau Empl

BM-00879 BA 0874-19 beauftragte Stückzahlen: **61 (Stand 08/2024)**

Bezeichnung Fz. Klasse: **SO. KFZ ZIVILSCHUTZ KATASTR. EINSATZWG.**

Aufbau: **Mannschaftsraummodul und Gerätekoofferaufbau mit 1.000 Liter Löschwasserbehälter und eingebauter Pumpe FPN 10-2000**

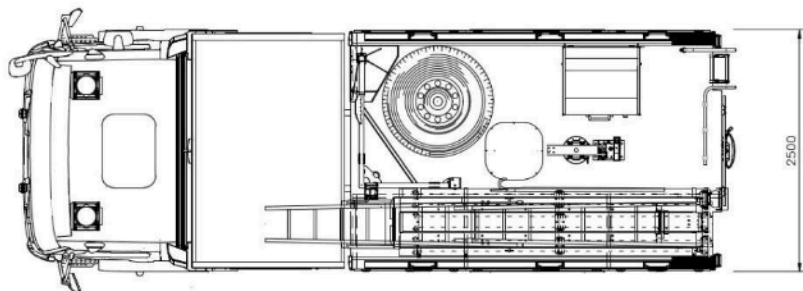
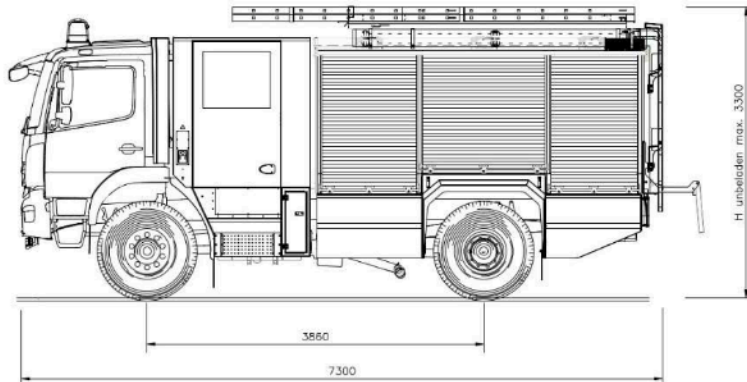
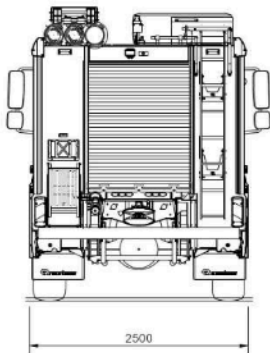

Fristen:

Hauptuntersuchung:	12 Monate	Sicherheitsprüfung:	6 Monate
--------------------	------------------	---------------------	-----------------

ggf. sind landesrechtliche Regelungen zu beachten

Stand 08/2024

Allgemeine Fahrzeugdaten:						
Fahrgestell:	Mercedes-Benz Atego 1327 AF 4x4		Aufbau:	Empl Deutschland GmbH		
Führerschein:	C	mit Anhänger >750 kg:	CE	EG Fahrzeugklasse:	N 3 G	
Antrieb:	zuschaltbarer Allradantrieb mit Getriebeuntersetzung				Sitzplätze:	9
Antrieb:						
Motorotyp:	OM 936 LA, schadstoffarm EURO VI – ohne Drehmomentreduzierung					
Leistung:	272 PS	200 kW	bei	2.200 U/min	Hubraum: 7.698 ccm	
Höchstgeschwindigkeit:	100 km/h	Verbrauch:	22l/100km			
Differentialsperre:	Vorderachse und Hinterachse		Getriebe	Automatisiertes 6-Gang-Getriebe		
Zylinderzahl:	6 Zylinder Reihe		Einspritzanlage:	Elektron. Direkteinspr., Common Rail		
Keine Leistungsreduzierung bei leerem AdBlue-Tank						
Bremsanlage: Trommelbremse an allen Achsen						
Betriebsbremse:	Druckluft	Feststellbremse:	HA-Federspeicher	Hilfsbremse:	Motorbremse	
Abmessungen:						
Länge:	7.300 mm	Hohe:	3.300 mm	Breite:	2.500 mm	
				über Spiegel:	3.000 mm	
Wendekreis:	17,4 m	Steigfähigkeit:	>27 %	Watfähigkeit:	600 mm	
				Radstand:	3.860 mm	
Gewichte und Lasten:						
zul. Gesamtgewicht:	14.000 kg		Gewicht mit Beladung und Besatzung:	13.710 kg		
Achslasten mit Belad. und Besatzung:	Vorderachse	5.910 kg	Hinterachse	7.800 kg		
Achslasten zul.:	Vorderachse	6.100 kg	Hinterachse	7.900 kg		
Bereifung:						
Bereifung achsgleich:	ja	Reifengröße:	385/65 R 22,5	Felgengröße:	8-Loch 11.75 x 22.5	
Reifendruck	Vorderachse	5,00 bar	Hinterachse	7,00 bar		
Reifendruck Gelände	Vorderachse	3,00 bar	Hinterachse	5,00 bar		
Anhängerbetrieb:						
Anhängerkupplung:	Ringfeder G145			Stutzlast:	100 kg	
Anhangellast:	ungebremst	1500 kg	auflaufgebremst:	3.500 kg	m. Bremsanl. 14.000 kg	
Steckdose 24 V:	15 polig	Steckdose 12 V:	13 polig	ABS:	ja	
Farbgebung:						
Grundfarbe:	RAL 3000	Fahrgestell:	RAL 7350	Kotflügel, Stoßstange:	RAL 9010	
Fullmengen:						
Kraftstoff	150l	Motoröl ohne Filter	25,5	Motoröl mit Filter	26,5	
AdBlue	25l					
Elektrische Anlage:						
Bordnetz:	24V	Batterie:	2 x 170 Ah	Lichtmaschine:	28 V / 100 A	
Sonstige Daten:						
Zusatzheizung:	Eberspächer Airtonic D4L	Leistung:	4,0 kW	Diesel	--	